

ANCLA SAZ-OL
RDO. Ø 3/4"

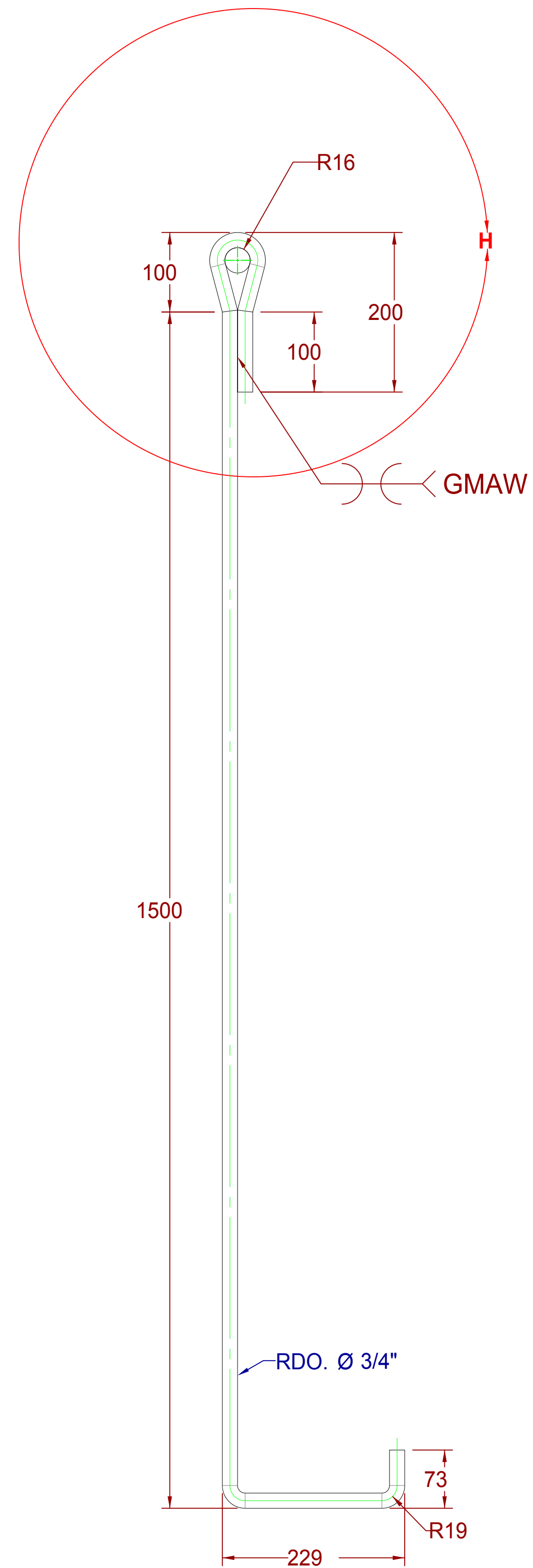

ANCLA SAZ-OL
RDO. Ø 3/4"

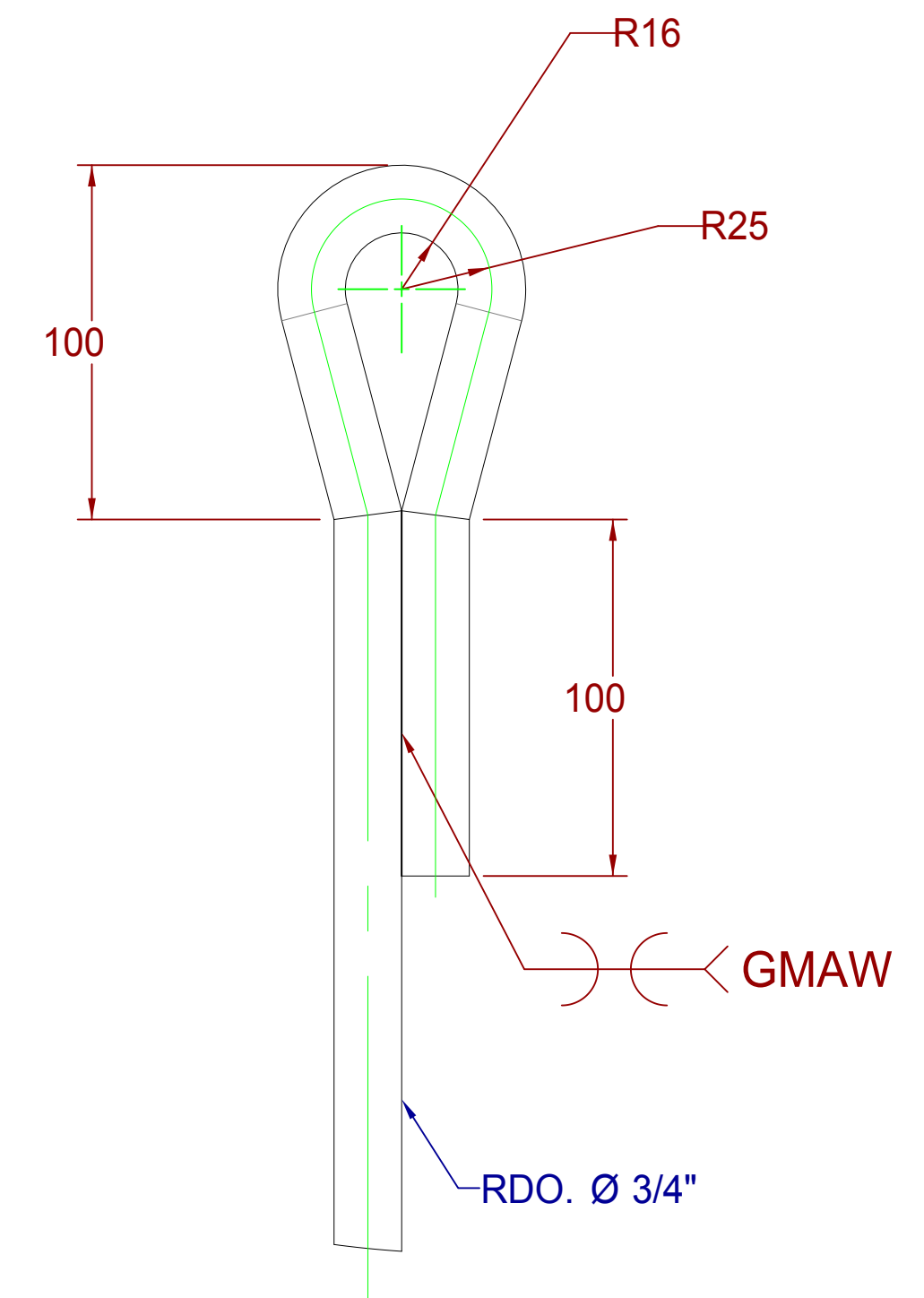

DETALLE H
ESCALA 1:2

	DESCRIPCIÓN DE PRODUCTO	ACABADO	NOTAS GENERALES
SISTEMAS Y SERVICIOS DE COMUNICACIÓN S.A. DE C.V. WWW.SYSCOM.MX	ANCLA DE PISO CON OJO DE LAGRIMA PARA INSTALACIÓN DE PLACAS IGUALADORAS <small>NOMBRE DE PLANO:</small> SAZOL-001 <small>ELABORÓ:</small> DEPARTAMENTO DE INGENIERÍA SYSCOM <small>AUTORIZÓ:</small> DEPARTAMENTO DE INGENIERÍA SYSCOM <small>FECHA DE ELABORACIÓN:</small> 10/07/17 <small>ACOTADO:</small> MM	GALVANIZADO POR INMERSIÓN EN CALIENTE. <small>TODA LA INFORMACIÓN EMITIDA EN ESTE PLANO ES PROPIEDAD DE INTELLECTUAL DE SYSCOM. QUEDA PROHIBIDA SU REPRODUCCIÓN PARCIAL O TOTAL.</small>	<ol style="list-style-type: none"> 1. MEDIDAS EN MILÍMETROS, EXCEPTO INDICADAS. 2. TOLERANCIAS GENERALES +/- 5 MM, O INDICADAS. 3. TODO MATERIAL ES DE ACERO ASTM-36. 4. TODA LA SOLDADURA SERÁ DEL TIPO AWS E7018. 5. LA TORNILLERÍA ES GRADO MÁQUINA Y/O INOXIDABLE.