

VISTA FRONTAL

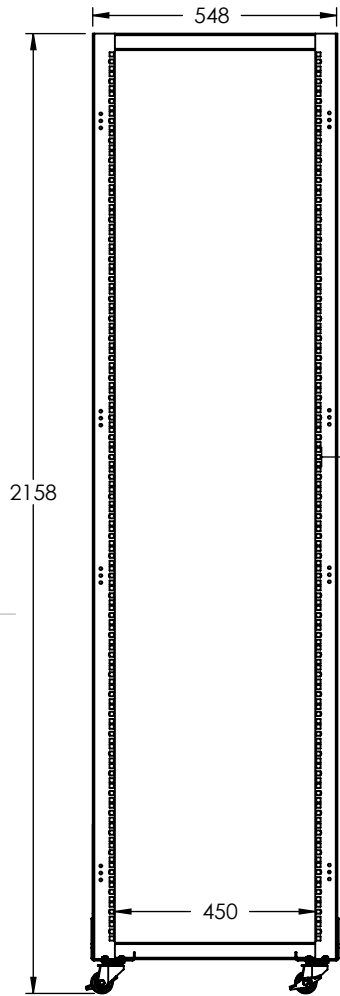

VISTA LATERAL

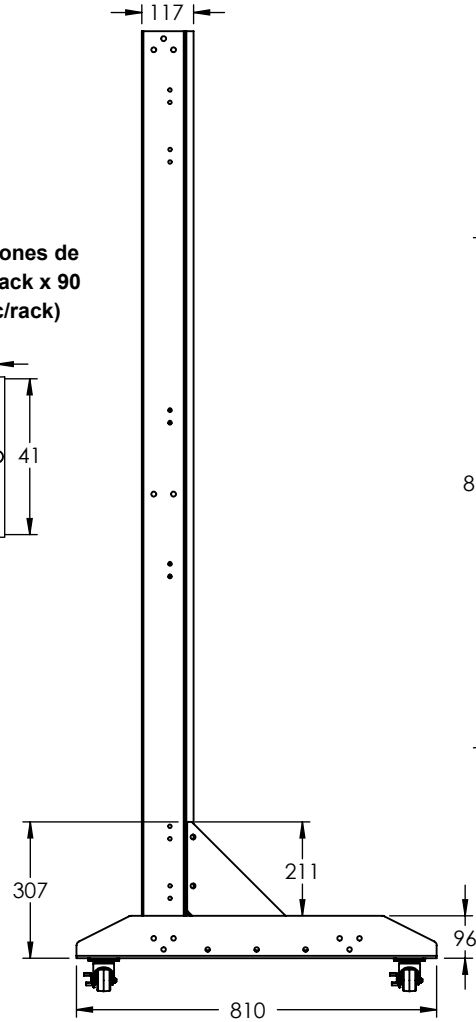

Perforaciones de Unidad Rack x 90 (45 en c/rack)

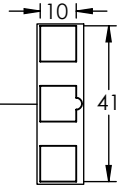

VISTA SUPERIOR

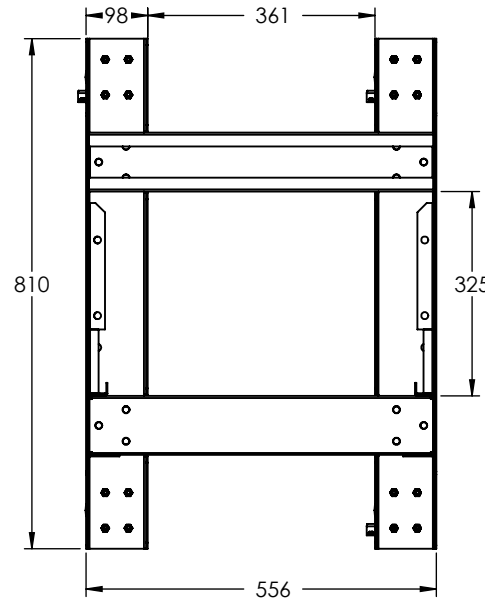

VISTA ISOMÉTRICA

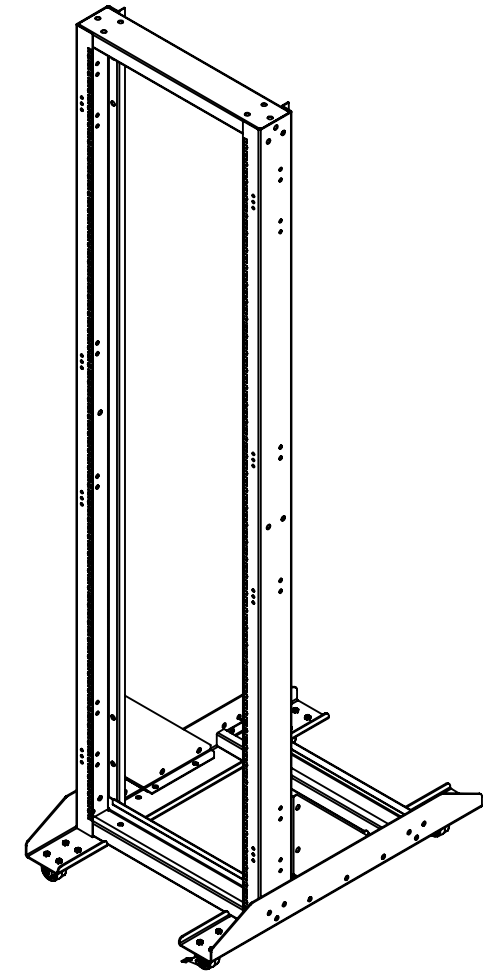

1. Fabricado en lámina de acero roloado en frío calibre 11 Y 14.
2. Pintura electrostática en polvo color negro.
3. Enviado desarmado empacado en caja de cartón con kit de tornillería.
4. Incluye ruedas (modelo LPCAST72SET)

		Descripción:	
Doc. Número:	DOC 7.5.1 002/421 MTM	Rack móvil de 2 postes de 45 unidades rack	
Dibujado por:	S. Quintana	Nueva actualización por:	S. Quintana
Aprobado por:	D. Escudero		
<small>La información aquí contenida es propiedad de EPCOM y es mostrada bajo las condiciones expresas de que no será reproducida total o parcialmente ni utilizada para fines que resulten en detrimento de EPCOM, sus clientes y proveedores.</small>		Código:	A4
<small>Si no se indica otra cosa, las cotas se expresan en mm.</small>		LP2PMR45U	ESCALA: 1:4
Peso:	Esquema para el cliente		HOJA 1 DE 2

CARACTERÍSTICAS Y COMPATIBILIDADES

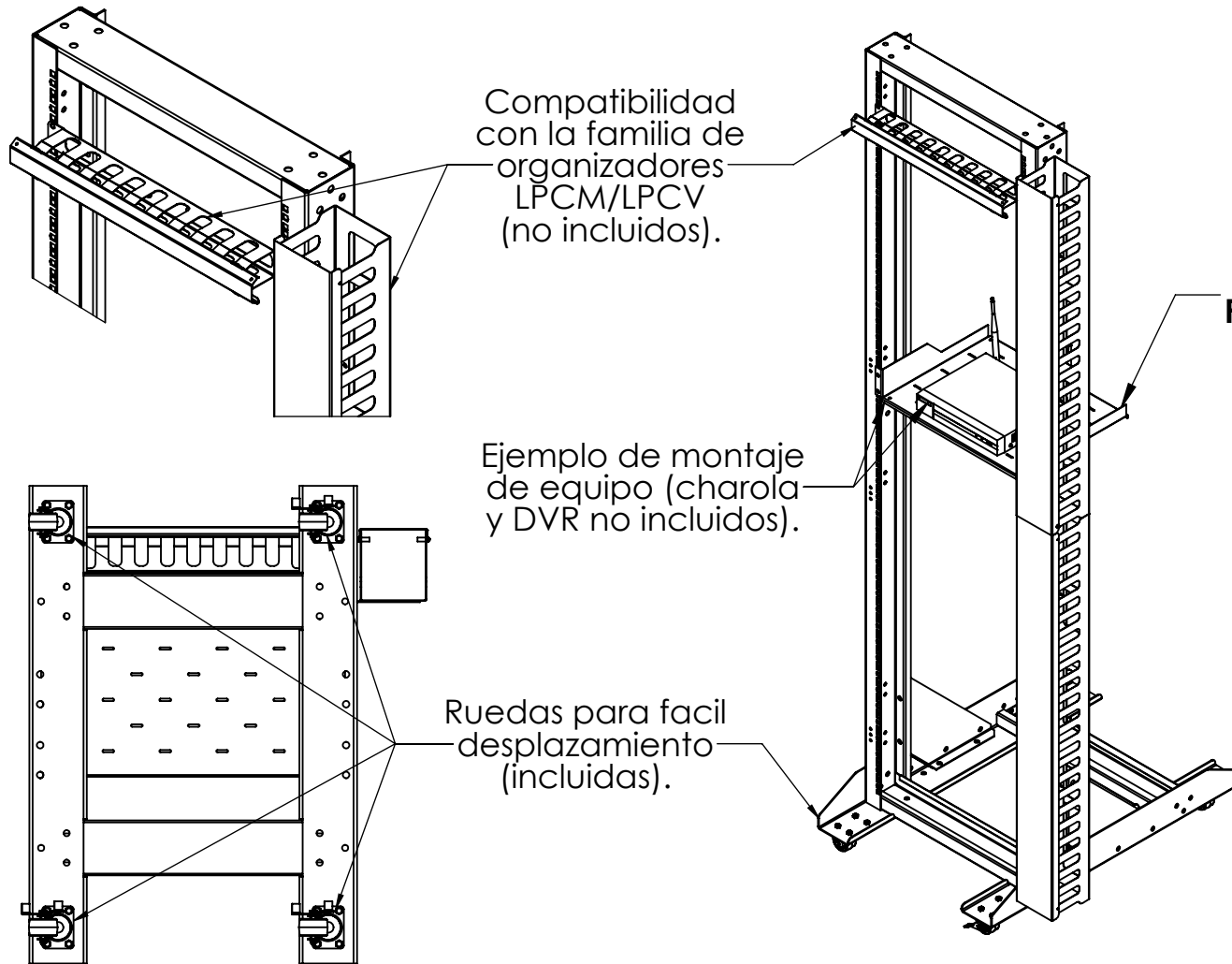

Profundidad máxima de equipo a instalar: 560 mm.
Precaución: no exceder la distancia para evitar el fallo del equipo.

Soporte de carga máxima: 350 Kg.

1. Fabricado en lámina de acero roloado en frío calibre 11 Y 14.
2. Pintura electrostática en polvo color negro.
3. Enviado desarmado empacado en caja de cartón con kit de tornillería.
4. Incluye ruedas (modelo LPCAST72SET)

 LINKEDPRO epcom.mx		Descripción:	
Doc. Número:	DOC 7.5.1 002/421 MTM	Rack móvil de 2 postes de 45 unidades rack	
Dibujado por:	Nueva actualización por:		
S. Quintana	S. Quintana		
Aprobado por:	D. Escudero	Código:	LP2PMR45U
La información aquí contenida es propiedad de EPCOM y es mostrada bajo las condiciones expresas de que no será reproducida total o parcialmente ni utilizada para fines que resulten en detrimento de EPCOM, sus clientes y proveedores.			A4
Si no se indica otra cosa, las cotas se expresan en mm.		Peso:	ESCALA: 1:4
		Esquema para el cliente	HOJA 2 DE 2