

VISTA ELEVACIÓN
COPETE SCZ90G

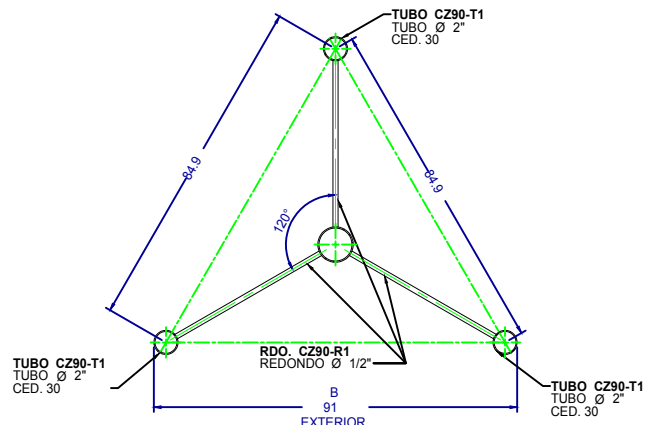

SECCIÓN AE-AE
ESCALA 1:6

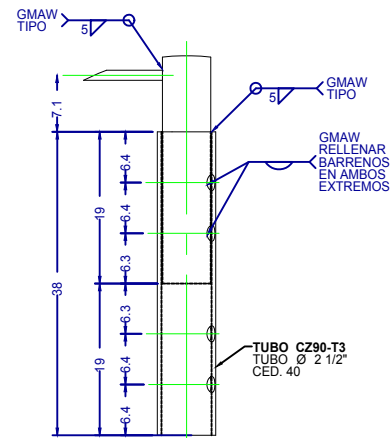

DETALLE AH
ESCALA 1:3

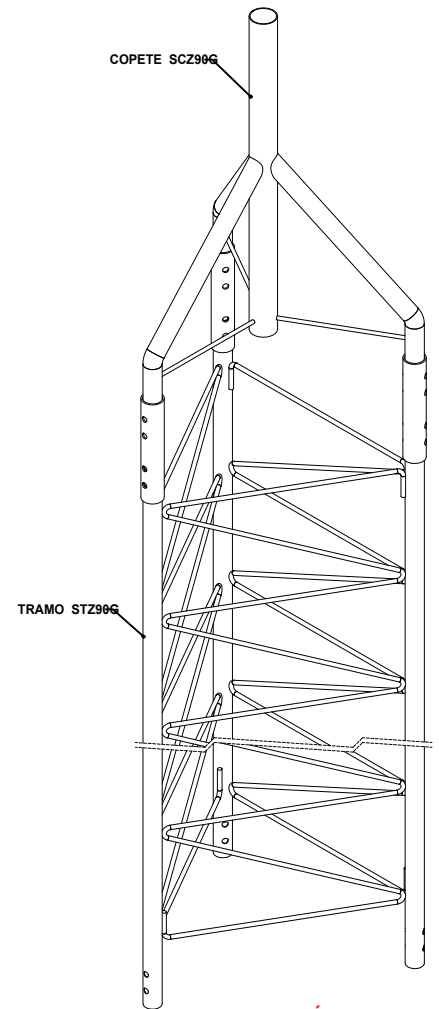

VISTA ISOMÉTRICA
MONTAJE COPETE SCZ90G
TRAMO STZ90G

	DESCRIPCIÓN DE PRODUCTO		MATERIALES	NOTAS GENERALES
	COPETE PARA TRAMO STZ90G DE 90 CM DE ANCHO		ACERO GALVANIZADO POR INMERSIÓN.	<ol style="list-style-type: none"> 1. MEDIDAS EN CENTÍMETRO, EXCEPTO INDICADAS. 2. TOLERANCIA GENERAL ± 0.1 mm 3. TODO MATERIAL ES DE ACERO ASTM - 36. 4. TODA LA SOLDADURA SERÁ DEL TIPO AWS E7018. 5. LA TORNILLERÍA ES GRADO MÁQUINA Y/O INOXIDABLE.
WWW.SYSCOM.MX	NOMBRE DE PLANO: SCZ90G rev 001	ELABORÓ: DEPARTAMENTO DE INGENIERÍA SYSCOM AUTORIZÓ: DEPARTAMENTO DE INGENIERÍA SYSCOM FECHA DE ELABORACIÓN: 20/07/21	ACOTADO: MM	TODA LA INFORMACIÓN EMITIDA EN ESTE PLANO ES PROPIEDAD DE SISTEMAS Y SERVICIOS DE COMUNICACIÓN, QUEDA PROHIBIDA SU REPRODUCCIÓN PARCIAL O TOTAL.