

VISTA SUPERIOR

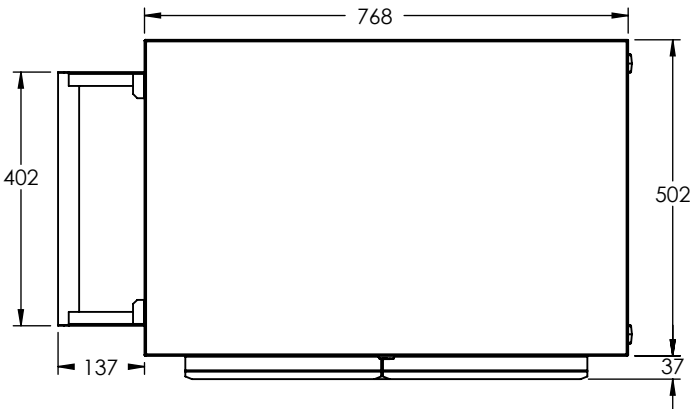

VISTA LATERAL

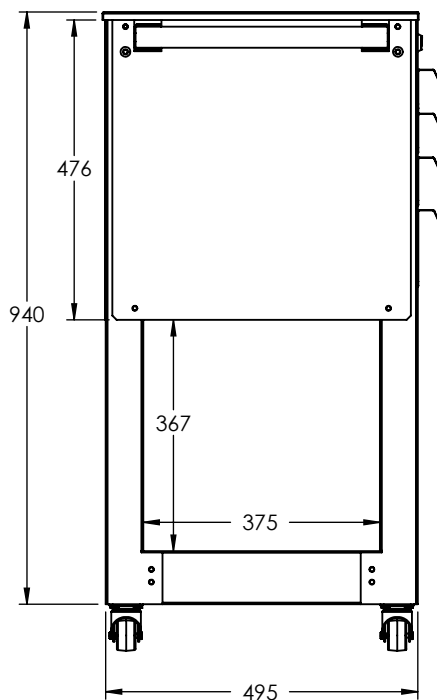

VISTA ISOMÉTRICA

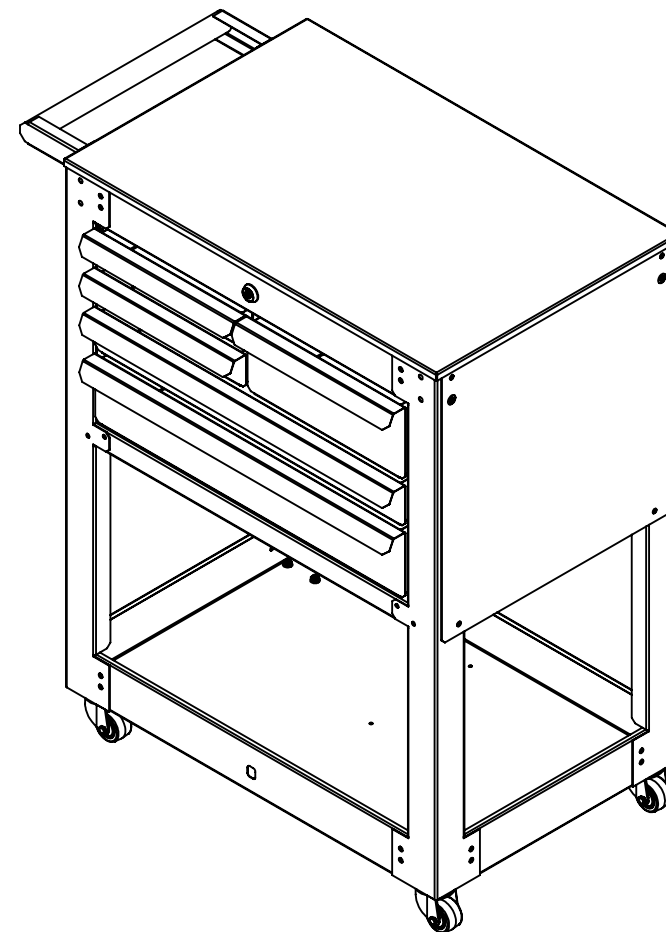

VISTA FRONTAL

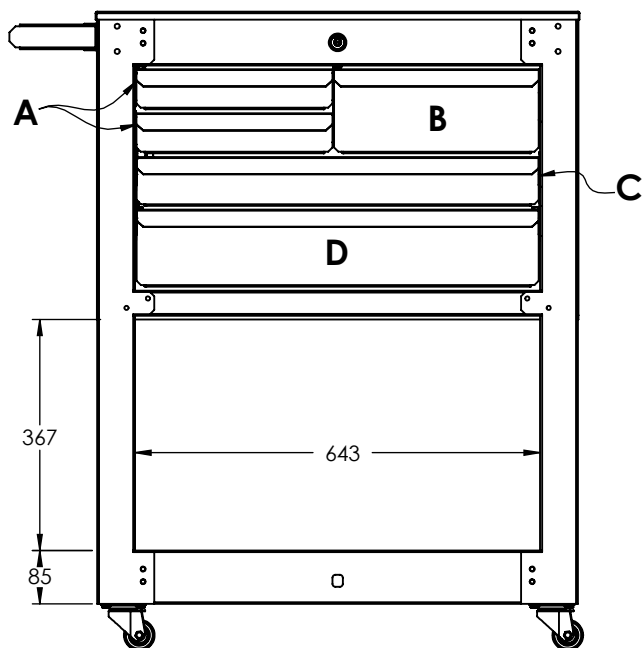

PARTE	CAJÓN	MEDIDAS
A	SUPERIORES	425x270x60
B	SUPERIOR ANPLIO	425x615x75
C	MEDIO	425x615x120
D	INFERIOR	490x760x85

1. Fabricado en lámina de acero rolado en frío calibres 18 y 22.
2. Pintura electrostática en polvo color rojo.
3. Enviado empacado en caja de cartón con kit de tornillería incluido.

 Epcom Industrial epcom.mx		Descripción: CARRITO HERRAMENTAL	
Doc. Número:	DOC 7.5.1 003/420 MTM	Código: PSTWTCAR	A4 ESCALA: 1:4 HOJA 1 DE 2
Dibujado por:	J. Rodríguez		
Aprobado por:	D. Escudero		
La información aquí contenida es propiedad de EPCOM y es mostrada bajo las condiciones expresas de que no será reproducida total o parcialmente ni utilizada para fines que resulten en detrimento de EPCOM, sus clientes y proveedores. Si no se indica otra cosa, las cotas se expresan en mm.		Peso:	Esquema para el cliente

VISTA ISOMÉTRICA (CARACTERÍSTICAS)

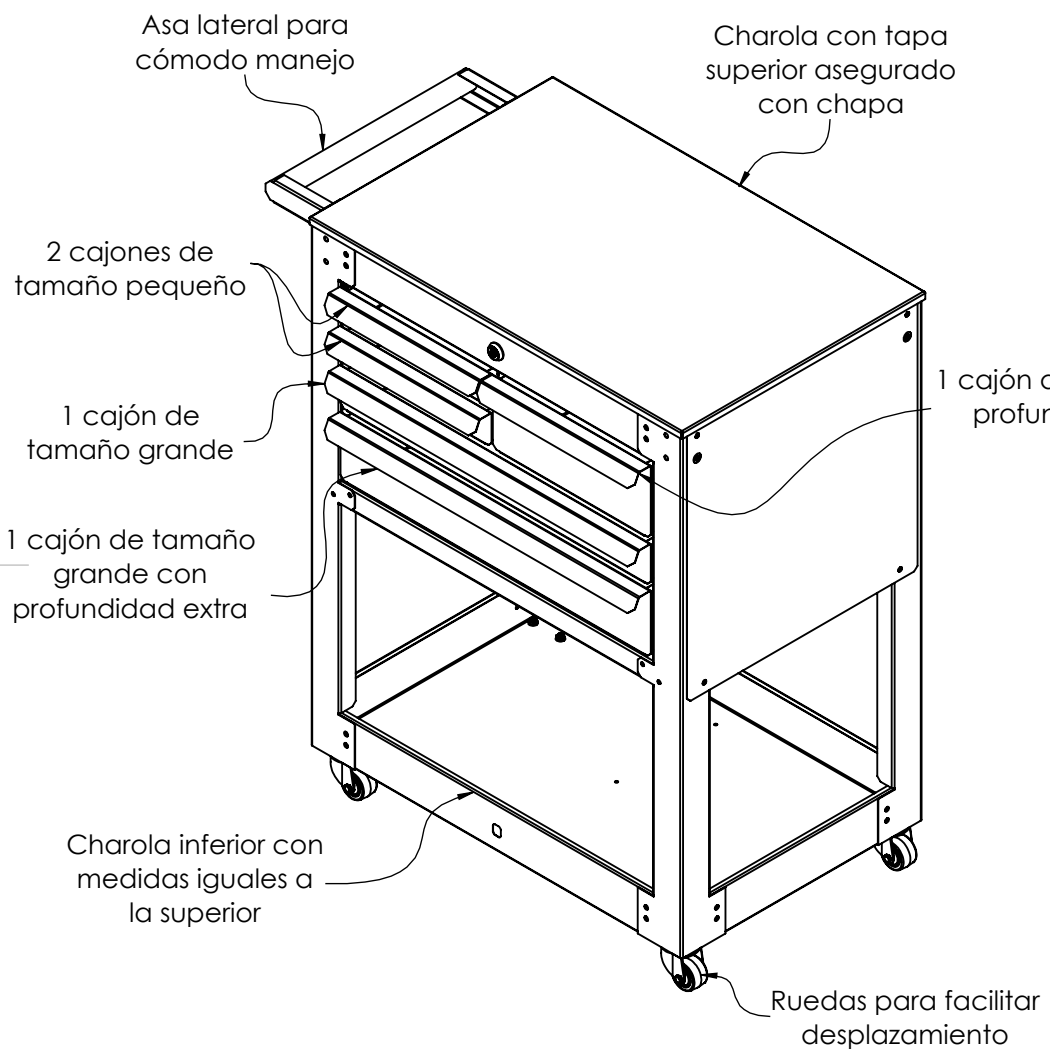

VISTA ISOMÉTRICA (EXPLOSIÓN)

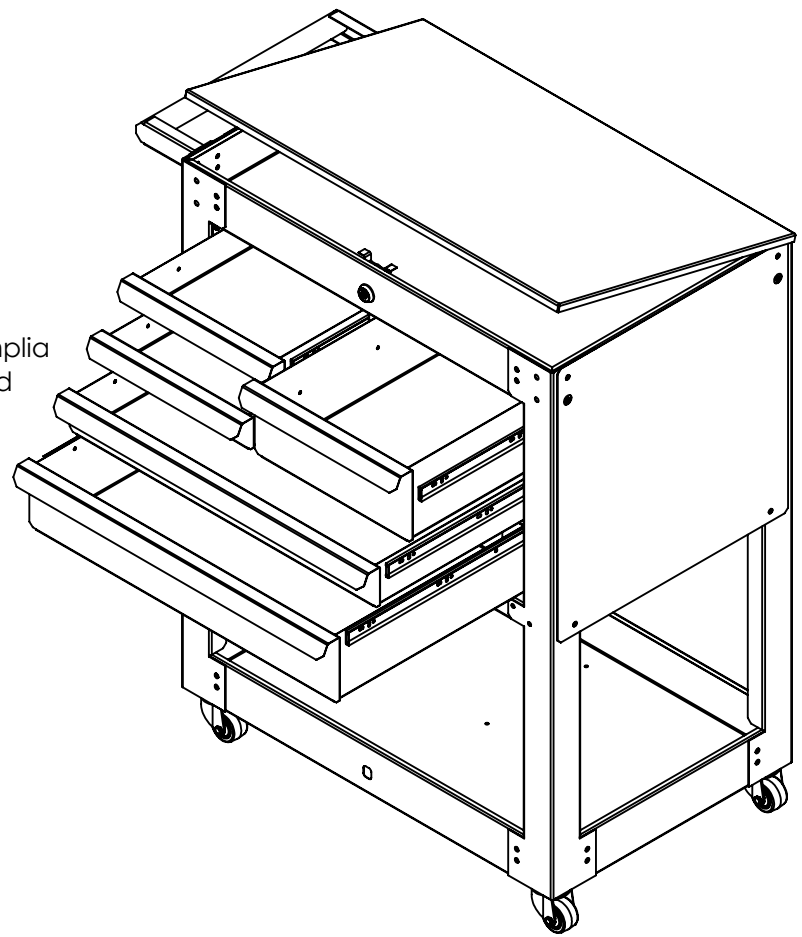

1. Fabricado en lámina de acero rolado en frío calibres 18 y 22.
2. Pintura electrostática en polvo color rojo.
3. Enviado empacado en caja de cartón con kit de tornillería incluido.

 Epcom Industrial epcom.mx		Descripción: CARRITO HERRAMENTAL	
Doc. Número:	DOC 7.5.1 003/420 MTM	Código: PSTWTCAR	A4 ESCALA: 1:4 HOJA 2 DE 2
Dibujado por:	J. Rodríguez		
Aprobado por:	D. Escudero		
La información aquí contenida es propiedad de EPCOM y es mostrada bajo las condiciones expresas de que no será reproducida total o parcialmente ni utilizada para fines que resulten en detrimento de EPCOM, sus clientes y proveedores.		Peso:	Esquema para el cliente
Si no se indica otra cosa, las cotas se expresan en mm.			