

N.º DE ELEMENTO	N.º DE PIEZA	DESCRIPCIÓN	CANTIDAD	PESO Kg.
1	AP-01 SG	RDO. LISO Ø 1/2"	1	0.75
2	AR-AN	PLACA 1/4"	1	0.28
3	HNUT 0.5000-13-D-N	TCA. HEX. Ø 1/2"	1	

PESO TOTAL GIC = 1.081 Kg.

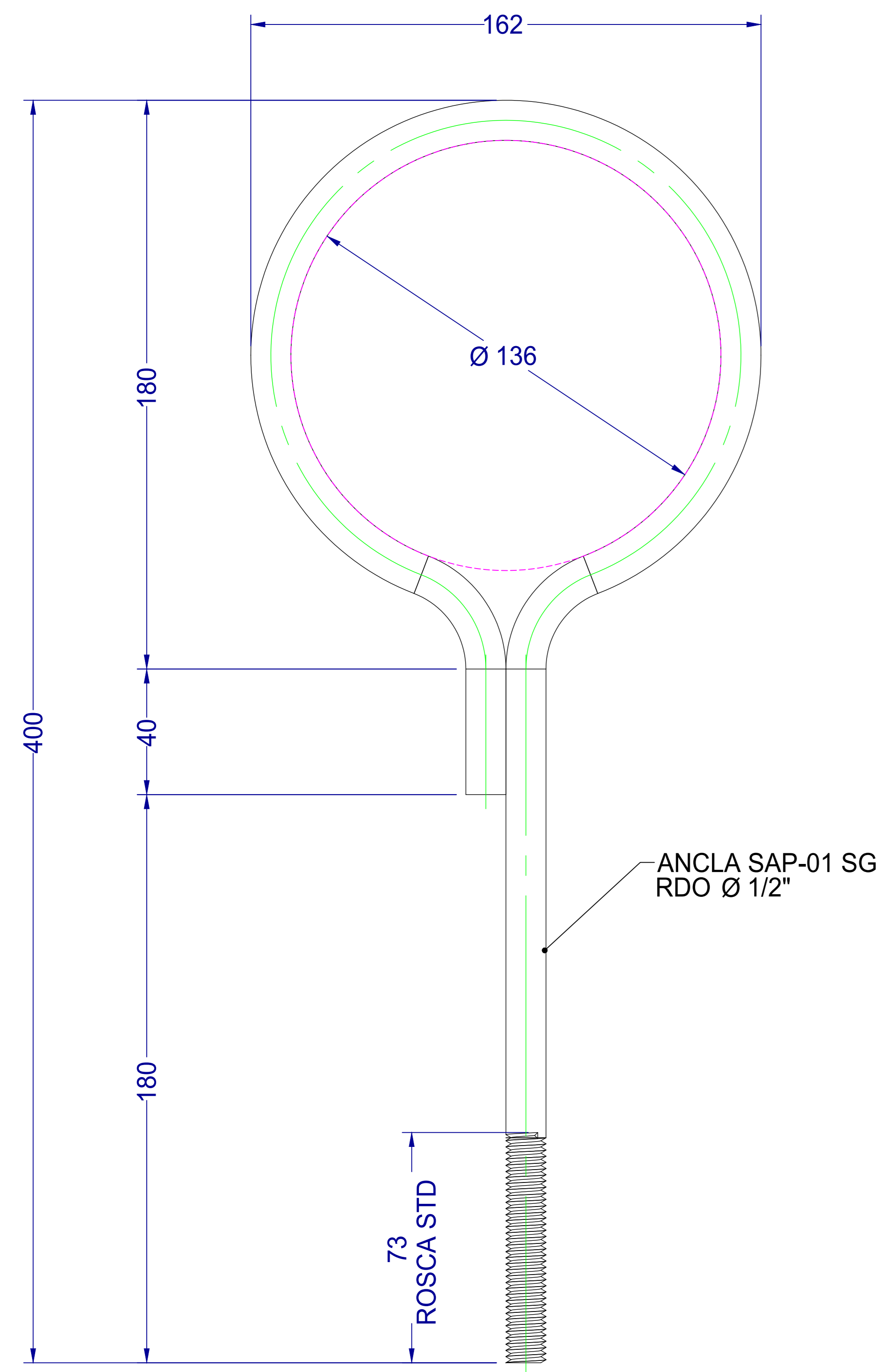

**ANCLA SAP-01 SG**  
RDO 1/2"

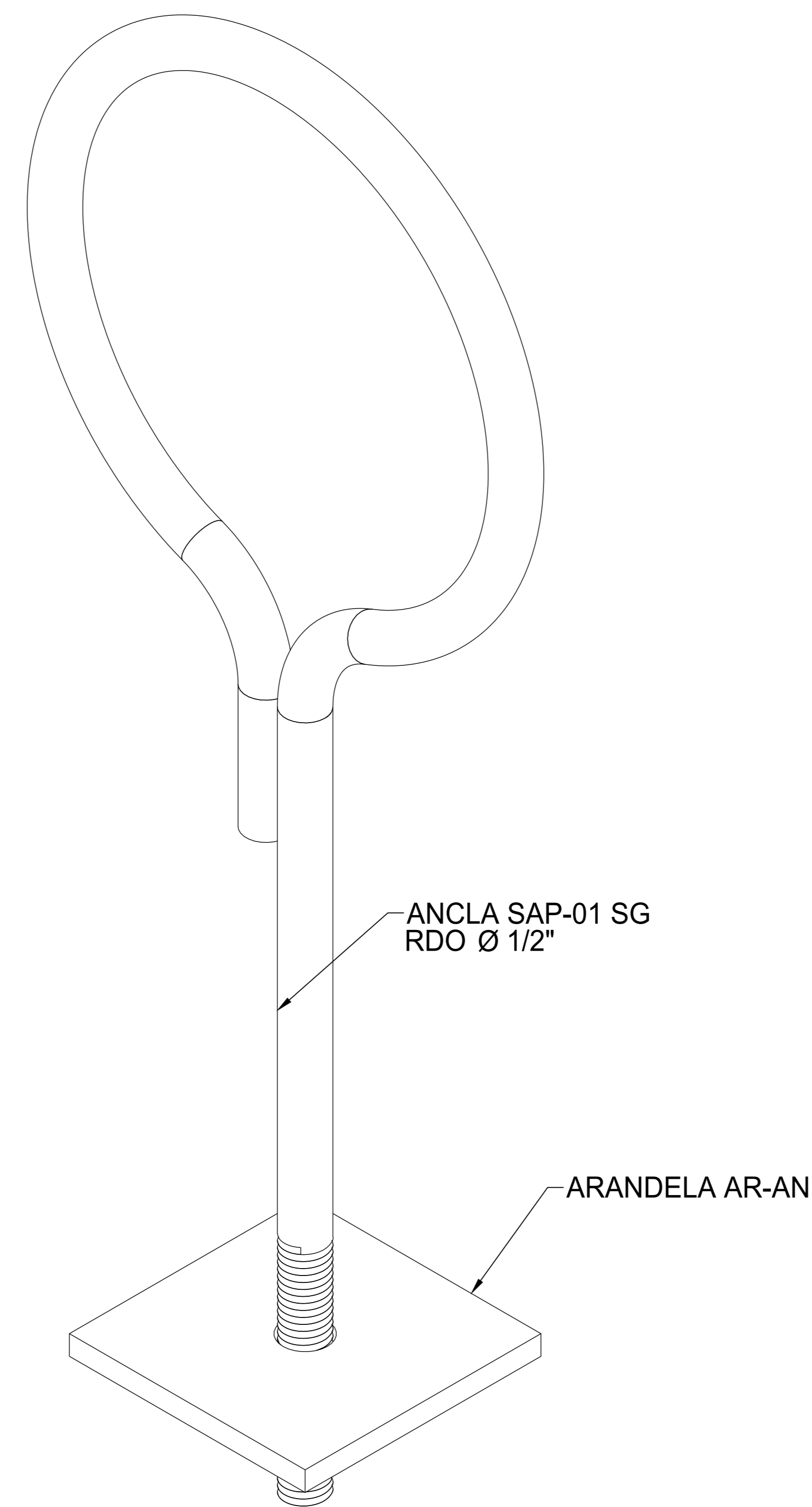

**ANCLA SAP-01 SG**  
VISTA ISOMÉTRICA

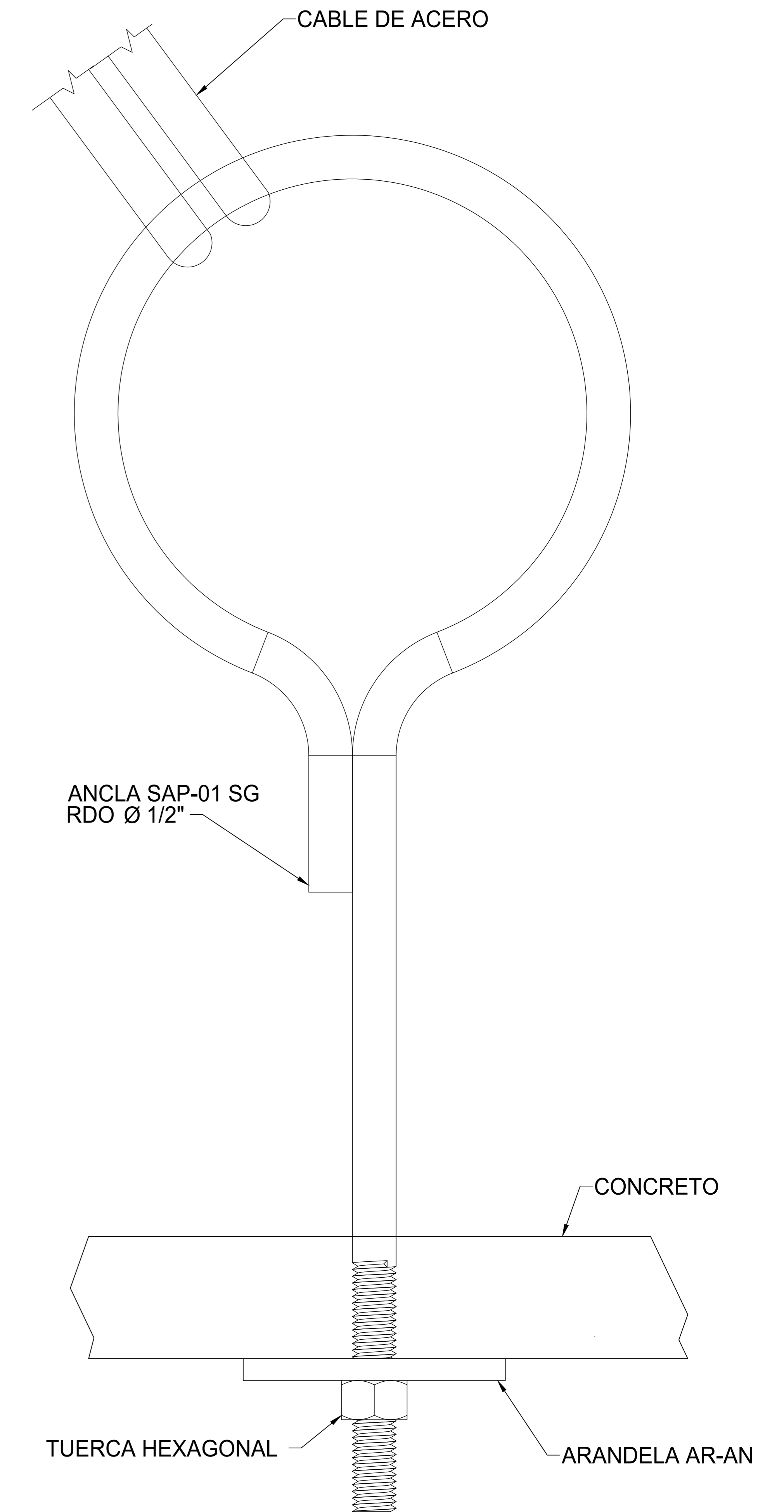

**ANCLA SAP-01 SG**  
VISTA MONTAJE

DESCRIPCIÓN DE PRODUCTO		MATERIALES	NOTAS GENERALES
ANCLAJE DE PARED DE 40 CM. PARA TRASPASAR MURO, CASTILLO O SUPERFICIE SOLIDA.		CUERPO PRINCIPAL FABRICADO EN ACERO CON RECUBRIMIENTO EN INMERSIÓN EN CALIENTE	1. MEDIDAS EN MILIMETROS, EXCEPTO INDICADAS. 2. TOLERANCIA GENERAL $\pm 1$ MM. 3. TODO MATERIAL ES DE ACERO ASTM A-36 4. TODA LA SOLDADURA SERÁ DEL TIPO AWIS E7018. 5. LA TORNILLERÍA ES GRADO MAQUINA Y/O INOXIDABLE.
NOMBRE DE PLANO:  <b>SAP01SG REV.001</b>	ELABORÓ: DEPARTAMENTO DE INGENIERÍA SYSCOM AUTORIZÓ: DEPARTAMENTO DE INGENIERÍA SYSCOM FECHA DE ELABORACIÓN: 14/11/20 ACOTADO: MM	TODA LA INFORMACIÓN EMITIDA EN ESTE PLANO ES PROPIEDAD DE SISTEMAS Y SERVICIOS DE COMUNICACIÓN, QUEDA PROHIBIDA SU REPRODUCCIÓN PARCIAL O TOTAL.	
WWW.SYSCOM.MX			

